



- Eliche di prua
- Eliche di prua doppie
- Eliche retrattili
- Eliche idrauliche
- Comandi remoti a tasti
- Comandi remoti a joystick
- Prolunghe
- Tunnel in vetroresina

REBAMARINE

NAUTICAL EQUIPMENT



ELICHE DI PRUA BTQ

La scelta dei modelli copre le esigenze per barche con una lunghezza tra gli 5 e i 15 metri e che necessitano di una spinta compresa tra i 25 e i 95 KGF.

Gli elementi che costituiscono la struttura dei "bow thruster" Quick sono stati progettati, testati e prodotti internamente all'azienda per garantire una maggiore qualità dell'impianto. Le ELICHE sono realizzate in materiale composito resistente alla corrosione, mentre il RIDUTTORE, ideato in modo da non influire sul comportamento dell'elica in entrambe le direzioni, è in bronzo e protetto dalle corrosioni galvaniche con un ANODO DI ZINCO, indipendente e facilmente sostituibile. Le caratteristiche dell'elica e le prestazioni dei MOTORI hanno permesso di ottenere un prodotto performante in ogni condizione.

La PROTEZIONE contro il surriscaldamento del motore è garantita da un controllo a microprocessore.

IL GIUNTO ELASTICO che distingue particolarmente i "bow thruster" Quick, ottimizza l'allineamento tra motore e riduttore e agisce come parastrappi preservando il funzionamento ad impulsi dell'elica.

Il carter che protegge i teleinvertitori è anch'esso in materiale composito robusto e resistente.

I diametri dei tunnel sono disponibili in 4 taglie compatibili naturalmente con le dimensioni delle eliche.

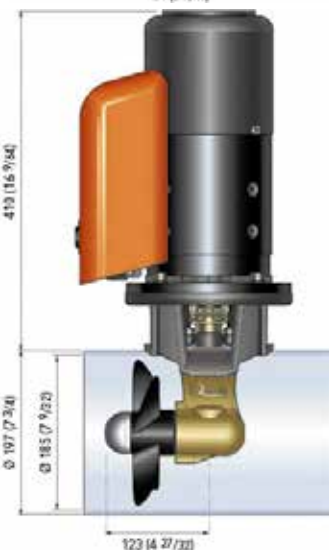
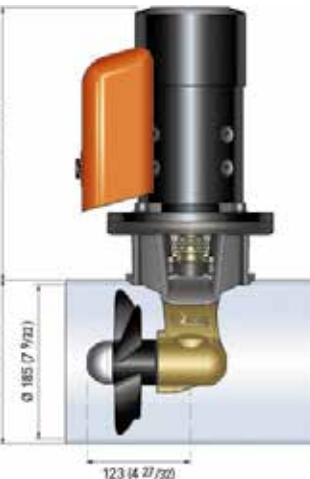
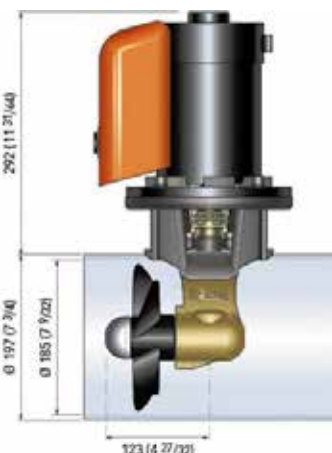
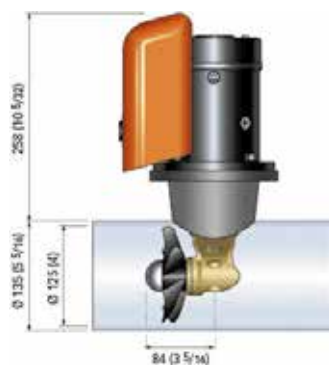
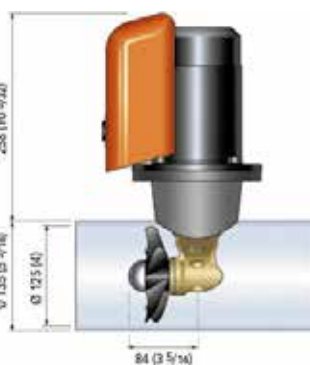
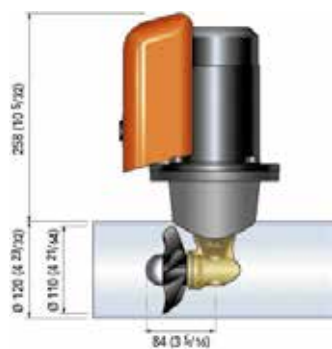
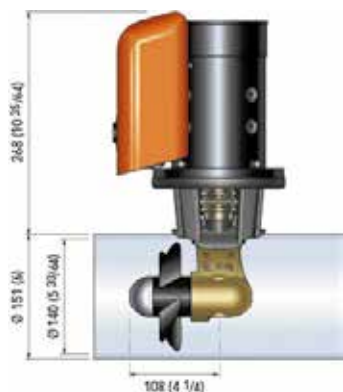

Modello	Tens	Spinta	Tunnel	Potenza	Sezione cavi	Fusibile	Imbarcazione	Peso	Codice
BTQ1102512	12V	25 Kgf	Ø 110 mm	1 Kw	-	-	5 - 7 m	9,8 Kg	RE 90328
BTQ1253012	12V	30 Kgf	Ø 125 mm	1,3 Kw	-	-	7 - 8 m	18 Kg	RE 90329
BTQ1254012	12V	30 Kgf	Ø 125 mm	2,2 Kw	-	-	7 - 9 m	18,3 Kg	RE 90300
BTQ1403012	12V	30 Kgf	Ø 140 mm	1,5 Kw	95 mm ²	300 A	6 - 7 m	12,3 Kg	RE 90301
BTQ1404012	12V	40 Kgf	Ø 140 mm	2,2 Kw	95 mm ²	300 A	7 - 9 m	12,3 Kg	RE 90302
BTQ1805512	12V	55 Kgf	Ø 185 mm	3 Kw	120 mm ²	355 A	8 - 11 m	15,7 Kg	RE 90320
BTQ1805524	24V	55 Kgf	Ø 185 mm	3 Kw	50 mm ²	200 A	8 - 11 m	15,7 Kg	RE 90321
BTQ1807512	12V	75 Kgf	Ø 185 mm	4 Kw	150 mm ²	500 A	10 - 13 m	19,7 Kg	RE 90330
BTQ1807524	24V	75 Kgf	Ø 185 mm	4 Kw	120 mm ²	325 A	10 - 13 m	19,7 Kg	RE 90331
BTQ1809512	12V	90 Kgf	Ø 185 mm	6 Kw	2 x 120 mm ²	-	12 - 15 m	25,5 Kg	RE 90340
BTQ1809524	24V	90 Kgf	Ø 185 mm	6 Kw	120 mm ²	355 A	12 - 15 m	25,5 Kg	RE 90341



ELICHE DI PRUA DOPPIE BTQ

La scelta dei modelli copre le esigenze per le barche con una lunghezza tra gli 8 e i 26 metri e che necessitano di una spinta compresa tra i 65 e i 300 KGF. Gli elementi che costituiscono la struttura dei "bow thruster" Quick sono stati progettati, testati e prodotti internamente all'azienda per garantire una maggiore qualità dell'impianto. Le ELICHE sono realizzate in materiale composito resistente alla corrosione, mentre il RIDUTTORE, ideato in modo da non influire sul comportamento dell'elica in entrambe le direzioni, è in bronzo e protetto dalle corrosioni galvaniche con un ANODO DI ZINCO, indipendente e facilmente sostituibile. Le caratteristiche dell'elica e le prestazioni dei MOTORI hanno permesso di ottenere un prodotto performante in ogni condizione. La PROTEZIONE contro il surriscaldamento del motore è garantita da un controllo a microprocessore. IL GIUNTO ELASTICO che distingue particolarmente i "bow thruster" Quick, ottimizza l'allineamento tra motore e riduttore e agisce come parastrappi preservando il funzionamento ad impulsi dell'elica. Il carter che protegge i teleinvertitori è anch'esso in materiale composito robusto e resistente. I diametri dei tunnel sono disponibili in 3 taglie compatibili naturalmente con le dimensioni delle eliche.

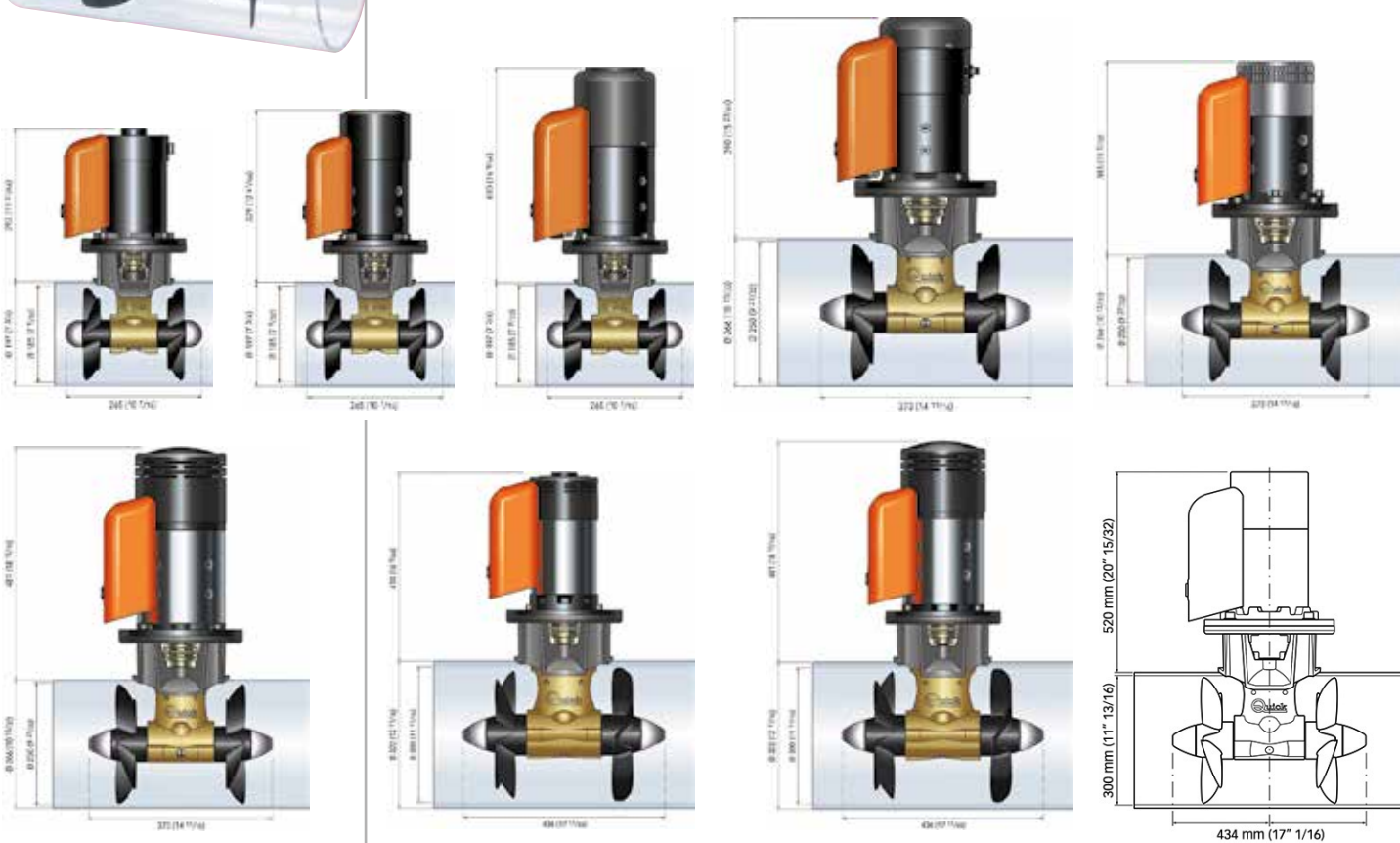

Modello	Tens	Spinta	Tunnel	Potenza	Sezione cavi	Fusibile	Imbarcazione	Peso	Codice
BTQ1856512	12V	65 Kgf	Ø 185 mm	3,3 Kw	-	-	8 - 11 m	18 Kg	RE 90352
BTQ1856524	12V	65 Kgf	Ø 185 mm	3,3 Kw	-	-	8 - 11 m	18 Kg	RE 90353
BTQ1858512	12V	85 Kgf	Ø 185 mm	4,3 Kw	-	-	10 - 13 m	18,3 Kg	RE 90354
BTQ1858524	24V	85 Kgf	Ø 185 mm	4,3 Kw	-	-	10 - 13 m	18,3 Kg	RE 90355
BTQ18510512	12V	105 Kgf	Ø 185 mm	6,3 Kw	-	-	12 - 15 m	28 Kg	RE 90356
BTQ18510524	24V	105 Kgf	Ø 185 mm	6,3 Kw	-	-	12 - 15 m	28 Kg	RE 90357
BTQ25012012	12V	120 Kgf	Ø 250 mm	6,5 Kw	-	-	13 - 17 m	36,6 Kg	RE 90358
BTQ25012024	24V	120 Kgf	Ø 250 mm	6,5 Kw	-	-	13 - 17 m	36,6 Kg	RE 90359
BTQ25014024	24V	140 Kgf	Ø 250 mm	8 Kw	-	-	14 - 18 m	39,5 Kg	RE 90350
BTQ25024024	24V	240 Kgf	Ø 250 mm	10 Kw	-	-	16 - 21 m	50 Kg	RE 90351
BTQ30025024	24V	250 Kgf	Ø 300 mm	10 Kw	-	-	20 - 26 m	48 Kg	RE 90360
BTQ30027024	24V	270 Kgf	Ø 300 mm	12 Kw	-	-	23 - 30 m	55,2 Kg	RE 90361
BTQ30030048	48V	300 Kgf	Ø 300 mm	15 Kw	-	-	20 - 26 m	58,2 Kg	RE 90362

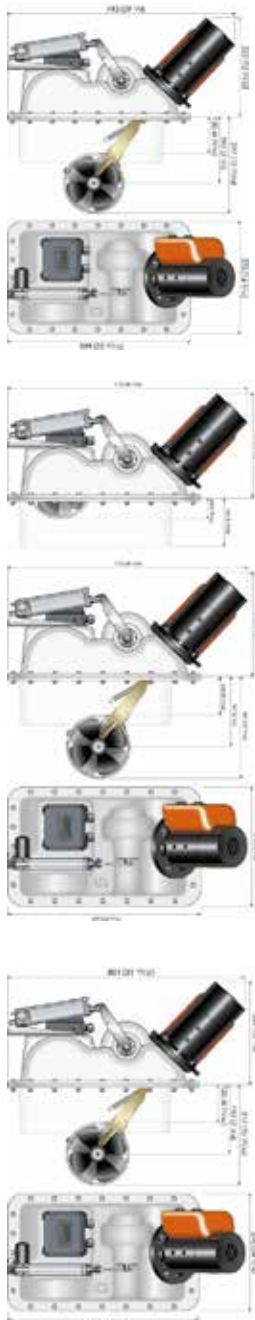

ELICHE DI MANOVRA RETRATTILI BTR

A completamento della gamma di eliche di manovra.

Quick propone la sua interpretazione dell'elica a scomparsa per yacht molto performanti riassumendo e rielaborando criticamente prodotti già sul mercato.

Chiare motivazioni di conservazione dell'efficienza idrodinamica fanno scegliere un'elica a scomparsa ad un armatore, il quale, nella scelta del prodotto da installare, non dovrebbe trascurare potenziali rischi derivanti da una difficile installazione o da caratteristiche insufficienti a garantire affidabilità e sicurezza. Elica doppia contrrotante.

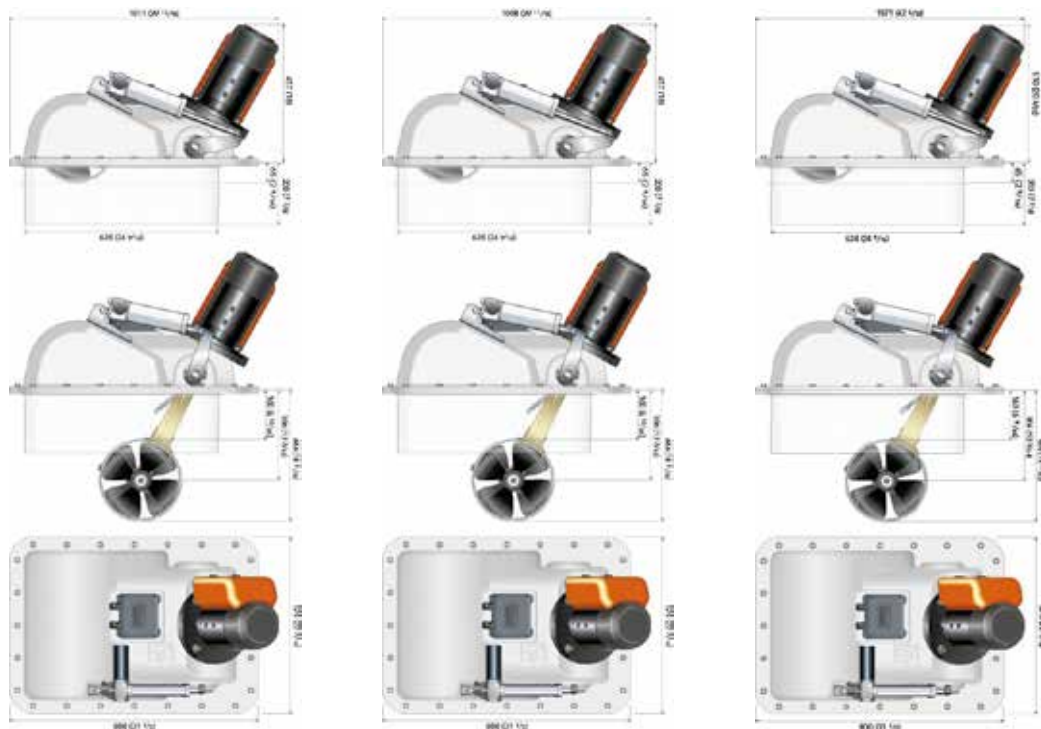

Modello	Tensione	Spinta	Diametro tunnel	Potenza	Imbarcazione	Peso	Codice
BTR1856512	12 V	65 Kgf	Ø 185 mm / 7 inch	3,3 Kw	8 - 11 m	47,0 Kg	RE 90303
BTR1856524	24 V	65 Kgf	Ø 185 mm / 7 inch	3,3 Kw	8 - 11 m	47,3 Kg	RE 90304
BTR1858512	12 V	85 Kgf	Ø 185 mm / 7 inch	4,3 Kw	10 - 13 m	47,5 Kg	RE 90305
BTR1858524	24 V	85 Kgf	Ø 185 mm / 7 inch	4,3 Kw	10 - 13 m	50,5 Kg	RE 90306
BTR18510512	12 V	105 Kgf	Ø 185 mm / 7 inch	6,3 Kw	12 - 15 m	57,0 Kg	RE 90307
BTR18510524	24 V	105 Kgf	Ø 185 mm / 7 inch	6,3 Kw	12 - 15 m	54,5 Kg	RE 90308
BTR25012012	12 V	120 Kgf	Ø 250 mm / 9 inch	6,5 Kw	13 - 17 m	82,3 Kg	RE 90391
BTR25012024	24 V	120 Kgf	Ø 250 mm / 9 inch	6,5 Kw	13 - 17 m	82,3 Kg	RE 90392
BTR25014024	24 V	140 Kgf	Ø 250 mm / 9 inch	8,0 Kw	14 - 18 m	85,2 Kg	RE 90393
BTR25024024	24 V	240 Kgf	Ø 250 mm / 9 inch	10 Kw	16 - 21 m	90,2 Kg	RE 90394

**ELICHE DI MANOVRA IDRAULICHE BTH**

Quick entra nel mondo dell'idraulica motorizzando le proprie eliche con motori idraulici del tipo reversibile ad ingranaggi di costruzione italiana. Elevati standard qualitativi mantenuti durante lavorazione, assemblaggio e collaudo, trattamenti speciali e specifici per l'ambiente marino, rendono le eliche di manovra idrauliche Quick un componente affidabile e sicuro. Elica doppia controrrotante.

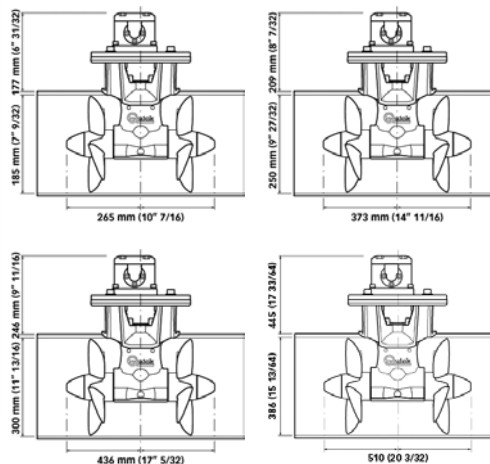

Modello	Cilindrata	Spinta	Diametro tunnel	Portata lt./min.	Pressione	Imbarcazione	Peso	Codice
BTH18585	4,5 cc	85 Kgf	Ø 185 mm / 7 inch	17,0	250 bar	10 - 15 m	11,4 Kg	RE 90342
BTH185105	6,4 cc	105 Kgf	Ø 185 mm / 7 inch	28	190 bar	14 - 18 m	11,8 Kg	RE 90343
BTH250150	9,6 cc	150 Kgf	Ø 250 mm / 9 inch	25,5	240 bar	16 - 20 m	16,1 Kg	RE 90344
BTH250220	14,1 cc	220 Kgf	Ø 250 mm / 9 inch	41,5	180 bar	18 - 22 m	16,1 Kg	RE 90345
BTH300240	17,9 cc	240 Kgf	Ø 300 mm / 11 inch	42,5	220 bar	22 - 26 m	24,9 Kg	RE 90346
BTH300300	22 cc	300 Kgf	Ø 300 mm / 11 inch	60,0	225 bar	26 - 30 m	26,5 Kg	RE 90347
BTH300400	22 cc	400 Kgf	Ø 300 mm / 11 inch	70,0	230 bar	26 - 36 m	36 Kg	RE 90348
BTH386455	30 cc	455 Kgf	Ø 386 mm / 15 inch	90	250 bar	22 - 37 m	75 Kg	RE 90349
BTH386580	30 cc	580 Kgf	Ø 386 mm / 15 inch	110	250 bar	25 - 40 m	75 Kg	RE 90395
BTH5131000	90 cc	1000 Kgf	Ø 513 mm / 20 inch	140	250 bar	30 - 45 m	400 Kg	RE 90389

ELICHE DI MANOVRA RETRATTILI IDRAULICHE BTRH

A completamento della gamma di eliche di manovra Quick propone la sua interpretazione dell'elica a scomparsa per yacht molto performanti riassumendo e rielaborando criticamente prodotti già sul mercato.

Chiare motivazioni di conservazione dell'efficienza idrodinamica fanno scegliere un'elica a scomparsa ad un armatore, il quale, nella scelta del prodotto da installare, non dovrebbe trascurare potenziali rischi derivanti da una difficile installazione o da caratteristiche insufficienti a garantire affidabilità e sicurezza.

Doppia elica controrrotante.

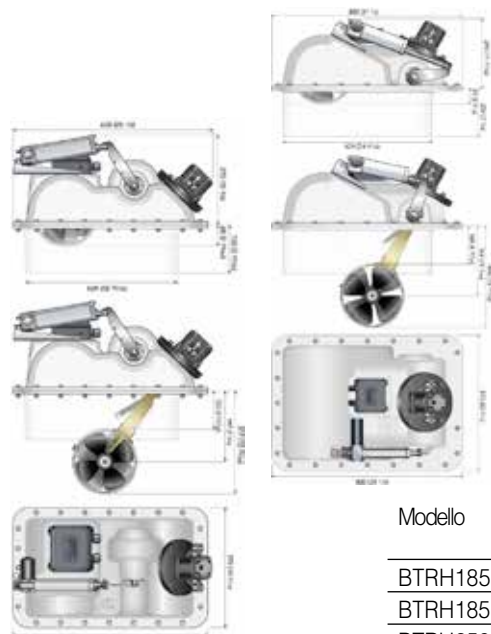

Modello	Cilindrata cc	Spinta Kgf	Diam. Tunnel mm/inch	Portata lt/min.	Pressione bar	Imbarcazione	Peso Kg	Codice
BTRH18580	4,5	80	Ø 185 / 7	17,0	250	10 - 15 m	27,3	RE 90396
BTRH185105	6,4	105	Ø 185 / 7	28,0	190	14 - 18 m	27,5	RE 90397
BTRH250150	9,6	150	Ø 250 / 9	25,5	240	16 - 20 m	65,3	RE 90398
BTRH250220	14,1	220	Ø 250 / 9	41,5	180	18 - 22 m	65,5	RE 90399



ELICHE DI MANOVRA AC BTAC

La scelta dei modelli copre le esigenze per le barche con una lunghezza tra gli 18 e i 40 metri e che necessitano di una spinta compresa tra i 200 e i 460 KGF.

Gli elementi che costituiscono la struttura dei "bow thruster" Quick sono stati progettati, testati e prodotti internamente all'azienda per garantire una maggiore qualità dell'impianto.

Le Eliche sono realizzate in materiale composito resistente alla corrosione, mentre il RIDUTTORE, ideato in modo da non influire sul comportamento dell'elica in entrambe le direzioni, è in bronzo e protetto dalle corrosioni galvaniche con un ANODO DI ZINCO, indipendente e facilmente sostituibile.

Le caratteristiche dell'elica e le prestazioni dei MOTORI hanno permesso di ottenere un prodotto performante in ogni condizione. La PROTEZIONE contro il surriscaldamento del motore è garantita da un controllo a microprocessore. Il GIUNTO ELASTICO che distingue particolarmente i "bow thruster" Quick, ottimizza l'allineamento tra motore e riduttore e agisce come parastrappi preservando il funzionamento ad impulsi dell'elica. Il carter che protegge i teleinverter è anch'esso in materiale composito robusto e resistente.

I diametri dei tunnel sono disponibili in 3 taglie compatibili naturalmente con le dimensioni delle eliche.

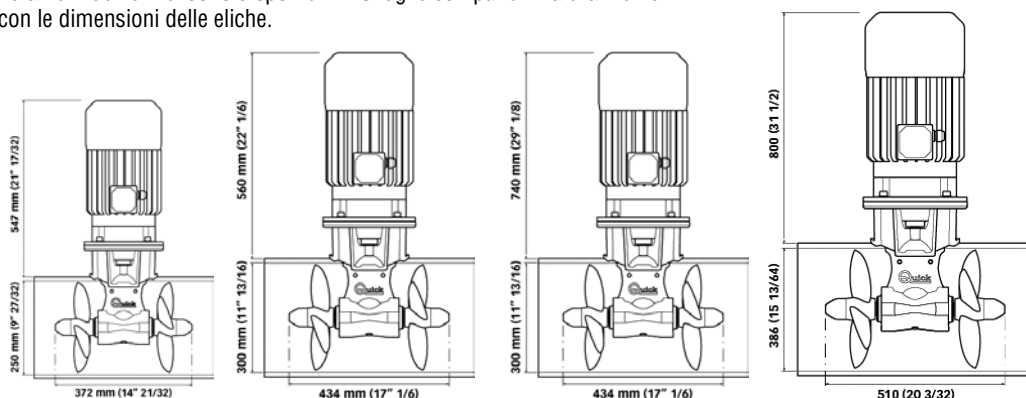

Modello	Tensione	Spinta	Tunnel	Potenza	Sez. cavi	Fusibile	Imbarcazione	Peso	Codice
BTAC250200380	380 Vac	200 Kgf	Ø 250mm	9,2 Kw	-	-	18 - 22 m	18 Kg	RE 90332
BTAC300300380	380 Vac	300 Kgf	Ø 300mm	15 Kw	-	-	26 - 30 m	131,4 Kg	RE 90334
BTAC300350380	380 Vac	350 Kgf	Ø 300mm	22 Kw	-	-	28 - 34 m	192,8 Kg	RE 90335
BTAC386420380	380 Vac	420 Kgf	Ø 386mm	22 Kw	-	-	22 - 37 m	173 Kg	RE 90336
BTAC386460380	380 Vac	460 Kgf	Ø 386mm	30 Kw	-	-	25 - 40 m	230 Kg	RE 90337
BTAC513100380	380 Vac	1000 Kgf	Ø 513mm	75 Kw	-	-	32 - 48 m	800 Kg	RE 90339

AC POWER CONTROL

Dispositivo per i collegamenti elettrici delle eliche di manovra con motore in corrente alternata AC

RE 90338

CONTROLLI PER MOTORI AC

Per il funzionamento dei comandi PCS e AJ1 di salpa ancora ed eliche di manovra in AC, Quick propone Inverter di ultima generazione. Con una range di potenza da 11KW a 90KW gli inverter coprono tutta la gamma di prodotti Quick. L'inverter è un variatore progettato per garantire la continuità nei vostri processi, studiato per applicazioni di movimentazione, grazie alla tecnologia innovativa e a nuove funzionalità di comunicazione permette di controllare e monitorare i consumi energetici, progettato per applicazioni in ambienti più critici è compatto, modulare e flessibile, adatto alle nuove installazioni, retrofit e upgrade di impianti esistenti. Progettato secondo logiche di sviluppo sostenibile è conforme alle direttive internazionali quali RoHS-2 e alle normative REACH.

Caratteristiche e vantaggi: Tipologia di montaggio => Muro. Gamma di potenza => 380-480V (50-60Hz). Sovraccoppia transitoria fino a 180%. Funzione di sicurezza STO SIL 3 integrata. Filtro integrato categoria C2/C3. Certificazioni CE, UL, CSA, Gost, EAC. Lunghezza cavi motore fino a 150m (con cavi schermati). Doppia porta Ethernet integrata. Accesso a documentazione tecnica tramite QR code. Misure continue in tempo reale. Temperatura di impiego -15 + 50°C. Terminale grafico remotabile, web server integrato. Disponibile su richiesta nella versione IP 55.

INV11KV inverter 11 Kw - 400 V - IP 20

RE 90363

INV15KV inverter 15 Kw - 400 V - IP 20

RE 90364

TUNNEL PER ELICA DI POPPA

Kit in vetroresina per l'installazione esterna allo specchio di poppa.
Il kit è composto da un tunnel flangiato in poliestere e fibra di vetro che si adatta perfettamente al montaggio di eliche elettriche o idrauliche Quick.

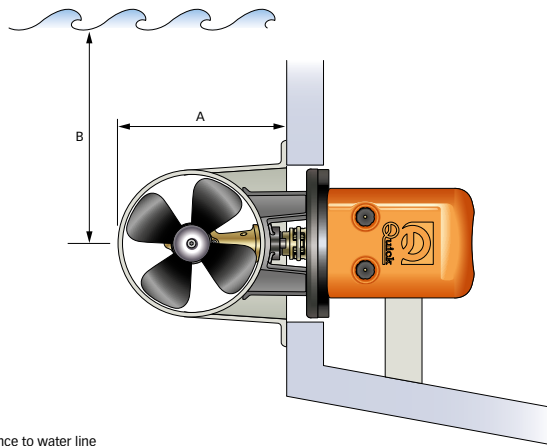
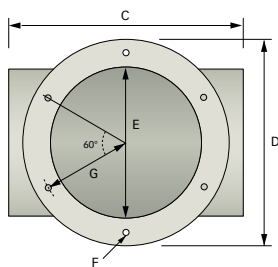

B : distanza dalla linea di galleggiamento / distance to water line
D : diametro esterno della flangia / external flange diameter
E : diametro interno della flangia / internal flange diameter
F : diametro fori per bulloni / bolt holes diameter
G : distanza tra il centro della flangia e il centro del foro / bolt position radius from the centre

Modello	Tipo elica	Diametro mm/inch	Materiale	Codice
BTQ 140	Singola	140 / 5,5	Vetroresina	RE 90365
BTQ/BTQH 185	Singola	185 / 7,3	Vetroresina	RE 90366
BTQ/BTQH 250	Doppia	250 / 9,8	Vetroresina	RE 90367
BTQ/BTQH 300	Doppia	300 / 11,8	Vetroresina	RE 90368

TUNNEL IN VETRORESINA PER ELICHE DI PRUA

Realizzati in vetroresina.
Si adattano alle varie Eliche BTQ Quick.
Varie lunghezze sullo stesso diametro.



Modello	Diametro	Lunghezza	Materiale	Peso	Codice
SAPVTL 140075	Ø 140 mm	750 mm	Vetroresina	3,3 Kg	RE 90370
SAPVTL 140100	Ø 140 mm	1000 mm	Vetroresina	4,4 kg	RE 90371
SAPVTL 140150	Ø 140 mm	1500 mm	Vetroresina	6,6 Kg	RE 90372
SAPVTL 140200	Ø 140 mm	2000 mm	Vetroresina	8,8 Kg	RE 90373
SAPVTL 140200	Ø 140 mm	3000 mm	Vetroresina	13,2 Kg	RE 90374
SAPVTL 185100	Ø 185 mm	1000 mm	Vetroresina	7,0 kg	RE 90375
SAPVTL 185150	Ø 185 mm	1500 mm	Vetroresina	10 kg	RE 90376
SAPVTL 185200	Ø 185 mm	2000 mm	Vetroresina	14 kg	RE 90377
SAPVTL 185300	Ø 185 mm	3000 mm	Vetroresina	21 Kg	RE 90378
SAPVTL 250100	Ø 250 mm	1000 mm	Vetroresina	10,5 Kg	RE 90379
SAPVTL 250150	Ø 250 mm	1500 mm	Vetroresina	15,7 Kg	RE 90380
SAPVTL 250200	Ø 250 mm	2000 mm	Vetroresina	21 Kg	RE 90381
SAPVTL 250200	Ø 250 mm	3000 mm	Vetroresina	31,5 Kg	RE 90382
SAPVTL 300100	Ø 300 mm	1000 mm	Vetroresina	-	RE 90383
SAPVTL 300150	Ø 300 mm	1500 mm	Vetroresina	-	RE 90384
SAPVTL 300200	Ø 300 mm	2000 mm	Vetroresina	-	RE 90385
SAPVTL 300300	Ø 300 mm	2000 mm	Vetroresina	-	RE 90386



QUICK DOCKING SYSTEM QDS

Il QDS (Quick docking System) è stato progettato per compiere le operazioni di ormeggio in modo semplice ed intuitivo utilizzando i propulsori di manovra propulsori di manovra di prua e poppa ed il motore termico dell'imbarcazione. Il sistema è costituito da diversi componenti collegati tra loro tramite rete CAN bus, permettendo un'installazione semplice e robusta e garantendo un'elevata affidabilità operativa. Mediante il joystick QDS MC3 è possibile muovere l'imbarcazione avanti o indietro ruotarla in senso orario/antiorario, compiere un moto di traslazione verso destra o sinistra e muovere singolarmente la prua o la poppa verso destra o sinistra.

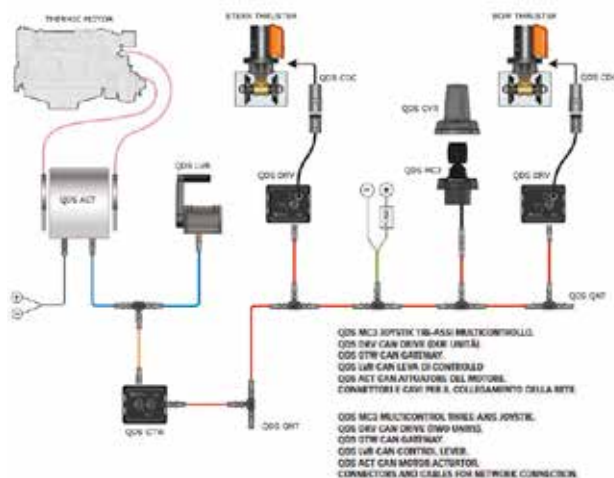

COMANDO JOYSTICK MULTIFUNZIONE A 3 ASSI QDS MC3

Interfaccia utente semplice ed intuitiva. Alimentazione universale (9/32 Vdc). Funzionamento in un ampio intervallo di temperature ambiente. Possibilità di collegare più comandi remoti QDS MC3 in parallelo. Segnalazioni acustiche (disattivabili). Display LCD grafico con elevato angolo di visione. Retro-illuminazione display impostabile su 8 livelli di intensità. Contrasto del display impostabile su 8 livelli. Compensazione automatica del contrasto del display in funzione della temperatura ambiente. Pulsanti operativi retro-illuminanti.

Interfaccia CAN Bus per il trasferimento dati.

RE 90910

QDS ACT CAN attuatore del motore
QDS DRV - CAN DRIVE unità controllo motore elica
QDS GTW - CAN GATEWAY unità controllo

RE 90911
RE 90912
RE 90913



TRASMETTITORI TASCABILI

Nr. Canali	Frequenza	Alimentazione	Peso	Dimensioni mm	Codice
4	434,420 Mhz	Batteria CR2450 alcalina 3V litio	34 g	61x47,5x23	RE 90319
4	434,420 Mhz	Batteria CR2450 alcalina 3V litio	34 g	61x47,5x23	RE 90309



TRASMETTITORI STAGNI

Nr. Canali	Frequenza	Alimentazione	Peso	Dimensioni mm	Codice
4	434,420 Mhz	3 batterie AAA alcaline	135 g	115x60,6x35,2	RE 90322
8	434,420 Mhz	3 batterie AAA alcaline	135 g	115x60,6x35,2	RE 90323



RICEVITORE RADIOCOMANDO

Nr. Relé	Frequenza	Tensione alimentazione	Portata relé	Assorbimento a riposo	Codice
4	434,420 Mhz	10,5 - 31 V	15 A	25 mA	RE 90324
6	434,420 Mhz	10,5 - 31 V	15 A	25 mA	RE 90325



COMMUTATORE PARALLELO/SERIE PSS24-PSS48

Questo dispositivo permette l'installazione di un propulsore con motore a 24 Vdc (o 48 Vdc per PSS48) su imbarcazioni con impianto elettrico a 12 Vdc (o 24 Vdc per PSS48) mediante l'uso di un gruppo batterie (12V per PSS24 e 24V per PSS48) aggiuntivo.

PSS24
PSS48

RE 90326
RE 90327



COMANDI REMOTI

I comandi remoti Quick per manovrare tutti i modelli di ELICHE DI PRUA sono realizzati in due versioni:

- il tipo Joystick TCD 1042 in gomma siliconica anti-UV
- il tipo TCD 1022 azionabile mediante tasti.

Entrambi consentono un facile utilizzo.

Sono dotati di indicatori luminosi, rapidi da installare, costituiti da una struttura pulita e raffinata con viti a scomparsa. Funzionano in un ampio intervallo di temperatura.

Sono provvisti di disabilitazione automatica, del sistema di priorità automatica, delle protezioni contro il sovraccarico ed il cortocircuito in uscita, protetti contro l'attività prolungata del motore e interruzione del cablaggio di comando del propulsore. Inoltre si possono collegare più comandi TCD in parallelo.

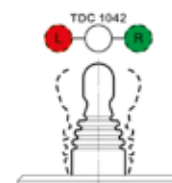

Modello	Tipo comando	Portata corrente	Tensione alimentazione	Dimensioni comandi	Protezione	Codice
TCD 1022	COMANDO A TASTI	4 A	8-30 V	78 x 78 mm	IP 66	RE 90310
TCD 1042	COMANDO A joystick	4 A	8-30 V	78 x 78 mm	IP 66	RE 90311
TCD 1044	COMANDO A 2 joystick	4 A	8-30 V	78 x 131 x 113 mm	IP 66	RE 90317
TDC 1062	COMANDO A 1 joystick + TSC	4 A	8-30 V	78 x 131 x 113 mm	IP 66	RE 90318

INTERRUTTORE DI LINEA PER ELICHE DI MANOVRA TSC

Tensione di ingresso: 8 – 31 Vdc
 Temperatura operativa: da – 20°C A +70°C
 Dimensioni (mm): 78 x 65 x 78
 Peso: 80 g

RE 90387

COMANDO REMOTO TMS

Tensione di ingresso: 8 – 31 Vdc
 Temperatura operativa: da – 20°C A +70°C
 Dimensioni (mm): 280 x 90 x 226
 Peso: 2200 g

RE 90388

FUSIBILI E PORTAFUSIBILI

PORTA FUSIBILE 200-600 A

- FUSIBILE 200 A
- FUSIBILE 225 A
- FUSIBILE 250 A
- FUSIBILE 275 A
- FUSIBILE 300 A
- FUSIBILE 355 A
- FUSIBILE 400 A
- FUSIBILE 500 A

- RE 90390
- RE 10206
- RE 10207
- RE 10208
- RE 10209
- RE 10210
- RE 10211
- RE 10212
- RE 10213

PROLUNGHE

Modello	Tipo prolunga	Codice
6 metri	Cavo di prolunga cablato e inguainato da 6 metri	RE 90312
12 metri	Cavo di prolunga cablato e inguainato da 12 metri	RE 90313
18 metri	Cavo di prolunga cablato e inguainato da 18 metri	RE 90314
24 metri	Cavo di prolunga cablato e inguainato da 24 metri	RE 90315

CAVO AD Y PER SDOPPIARE I COMANDI

RE 90316

PCS-PROPORTIONAL CONTROL SYSTEM



RE 90920



RE 90921



RE 90922



RE 90923



RE 90924



RE 90925

IL PCS È UN SISTEMA DI COMANDO PROPORZIONALE PER PROPULSORI DI MANOVRA E SALPA ANCORA QUICK.

Il sistema si compone di varie unità tra cui i comandi (a leva e joystick), il terminale grafico e le interfacce con gli attuatori (di tipo elettrico, idraulico e di protocollo). Le principali caratteristiche del sistema sono date da un'interfaccia utente semplice ed intuitiva, dall'installazione plug&play tra le varie unità presenti sulla rete CAN-BUS, dal funzionamento in un ampio intervallo di temperatura ambiente, dal grado di protezione IP67.

Diversi accorgimenti rendono i dispositivi di comando sicuri e funzionali come il sistema di priorità automatica che permette di abilitare un comando alla volta e le segnalazioni acustiche e visive.

Il terminale PCS DTW consente di monitorare lo stato e di configurare i parametri delle varie unità presenti nel sistema PCS.

Interfaccia utente semplice ed intuitiva

Funzionamento in un ampio intervallo di temperature ambiente

Possibilità di collegare più comandi PCS DTW all'interno della rete

Facilità di installazione

Display LCD grafico ad elevata leggibilità

Compensazione automatica del contrasto in funzione della temperatura ambiente.

Retroilluminazione display e pulsante regolabile su 8 livelli

Segnalazioni acustiche (disattivabili)

Indicazioni in 5 lingue

Interfaccia CAN bus per il trasferimento dati

Tensione alimentazione: 9 - 32 Vdc

Protezione IP 67

Temperatura operativa: - 20°C +70°C

PCS THRUSTER JOYSTICK



PCS TJ1

Joystick per pilotare un elica di manovra
Joystick to drive a thruster



PCS TJ2

Joystick per pilotare due eliche di manovra.
Moto di rotazione tramite due joystick.
Joystick to drive two thrusters.
Rotation by means of two joysticks.



PCS TJ3

Joystick per pilotare due eliche di manovra.
Moto di rotazione tramite un joystick.
Joystick to drive two thrusters.
Rotation by means of a joystick.

PCS - TERMINAL



PCS DTW

Display per monitorare lo stato e configurare i parametri delle varie unità presenti nel sistema PCS.
Display to monitor status and to configure the parameters of the different units in the PCS system.

PCS WINDLASS JOYSTICK



PCS WJ1

Joystick per comandare un salpa ancora
Joystick to control a windlass



PCS WJ2

Joystick per comandare due salpa ancora
Joystick to control two windlasses

PCS DTW Terminal display

PCS WJ1 Joystick per 1 salpancore

PCS WJ2 Joystick per 2 salpancore

PCS TJ1 Joystick per 1 elica di manovra

PCS TJ2 Joystick per 2 eliche di manovra

PCS TJ3 Joystick per 2 eliche di manovra

RE 90920

RE 90921

RE 90922

RE 90923

RE 90924

RE 90925